

# 平成28年度 名寄地区バスケットボール協会 会長杯 中学の部 開催要項

- 1 主 催 名寄地区バスケットボール協会
- 2 主 管 名寄地区ジュニアバスケットボール連盟
- 3 期 日 平成28年5月14日(土) ～ 15日(日)
- 4 会 場 名寄市立名寄東中学校体育館（名寄市西2条北8丁目1-3 TEL01654-2-3174）
- 5 大会規定
- ①（財）日本バスケットボール協会競技規則を使用する。  
※ユニフォームのパンツの丈については、旧ルール対応で可。  
※JBAより提案されているマンツーマンディフェンスの基準規則に則る。  
ただし、コミッショナーの設置、罰則の適用は行わない
  - ②競技形式は男子が総当たりリーグ戦、女子は3チーム2ブロックによる予選リーグ戦および、各リーグ上位2チームによる決勝トーナメント戦及び交流戦
  - ③組み合わせは名寄地区ジュニアバスケットボール連盟の責任抽選とする。
  - ④ユニフォームは濃淡2色用意すること。タイムテーブルの左側に記載されているチームが淡色のユニフォームを使用して、TO席に向かって右側のベンチを使用すること。
  - ⑤試合は予定時刻で開始する。ただし、前試合の終了が遅れた場合は、10分後に試合を開始する。
  - ⑥開会式は行わないが、閉会式は以下の通りを行う。  
＜閉会式次第＞ 1. 開会の言葉 2. 成績発表 3. 表彰  
4. 大会講評 5. 諸連絡 6. 閉会の言葉
  - ⑦ウォーミングアップは会場校から指定された廊下等を譲り合って使用すること。ボールの使用は不可とする。
  - ⑨第1試合のチームは、ゲーム開始10分前までは自チームのベンチ前のコートでウォーミングアップを行うこと。
- 6 その他
- ①TOおよび審判については別に指定した通り行うこと。TOについては事前指導をしておくこと。
  - ②両日とも開場は8:00とする。閉会式後の会場撤収作業は参加全チームで行う。
  - ③ゴミは各チームで持ち帰ること。また、貴重品については各チームの責任において管理すること。
  - ④体育館フロアでは水分補給以外は禁止とする。床を汚した場合は、チームの責任で処理すること。
- 7 参加申込
- 別紙《参加申込書》に必要事項を入力の上、5月10日(火)までにメールまたはFAXにて下記まで申込みこと。ただし、【稚内・名寄地区春季大会】と変更しない場合は必要ない。  
※【開催要項及び参加申込み書】については“名寄地区協会HP”よりDLできます。

＜参加申込み・問い合わせ先＞

名寄市立名寄東中学校＜当番校＞ 山下 景子

mail : yamashita.keiko2@hokkaido.school.ed.jp

TEL : 01654-2-3174 Fax : 01654-2-3175

参加料は1チーム7,000円とする。大会当日に会場で納入すること。

8 大会組み合わせ

<男子組み合わせ>

	① 名寄	② 名寄東	③ 士別南	④ 士別
① 名寄		5/15 A③	5/14 A4	5/14 A1
② 名寄東			5/14 A2	5/14 A5
③ 士別南				5/15 A②
④ 士別				

<女子組み合わせ>

◇予選Aリーグ

	① 士別南	② 和寒	③ 士別
① 士別南		5/14 B5	5/14 B1
② 和寒			5/14 B3
③ 士別			

◇予選Bリーグ

	① 上士別	② 名寄	③ 名寄東
① 上士別		5/14 B6	5/14 B2
② 名寄			5/14 B4
③ 名寄東			

◇決勝トーナメント・交流戦

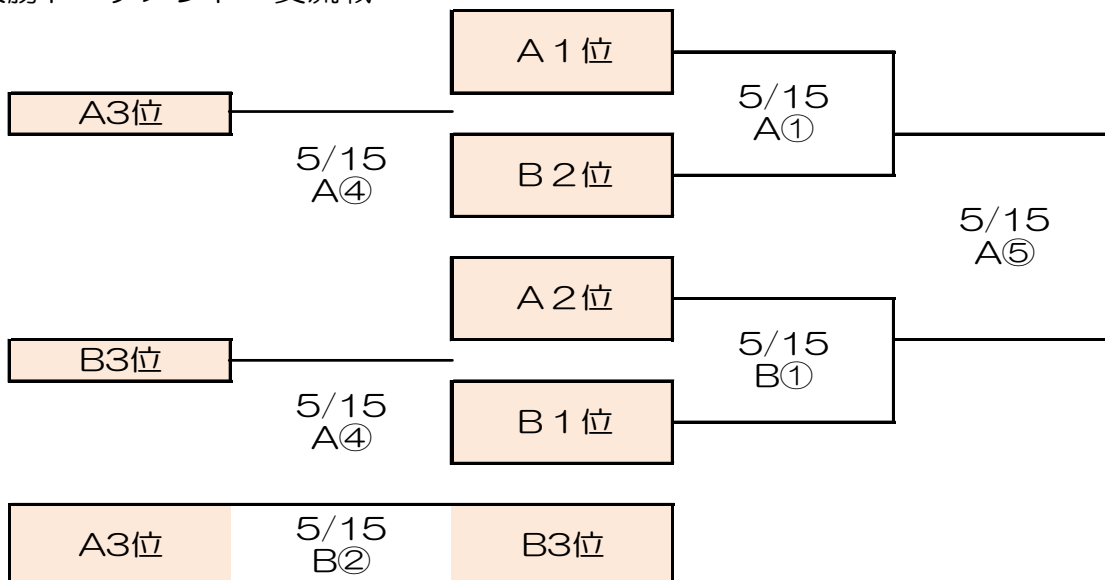

## 大会 タイムテーブル

<5/14(土)>

	名寄東中学校体育館 Aコート			TO	名寄東中学校体育館 Bコート			TO		
第1試合	男	名寄	－	士別	名寄東男	女	士別南	－	士別	和寒女
第2試合	男	名寄東	－	士別南	名寄男	女	上士別	－	名寄東	名寄女
第3試合	/				女	士別	－	和寒	士別南女	
第4試合	男	士別南	－	名寄	士別男	女	名寄東	－	名寄	上士別女
第5試合	男	士別	－	名寄東	士別南男	女	和寒	－	士別南	士別女
第6試合	/				女	名寄	－	上士別	名寄東女	

<5/15(日)>

	名寄東中学校体育館 Aコート			TO	名寄東中学校体育館 Bコート			TO		
第①試合	女	A1位	－	B2位	名寄男	女	A2位	－	B1位	名寄東男
第②試合	男	士別南	－	士別	A①勝	女	A3位	－	B3位	B①勝
第③試合	男	名寄	－	名寄東	士別南男	/				
第④試合	女	A①負	－	A3位	名寄男	女	B①負	－	B③位	士別男
第⑤試合	女	女子決勝		A③負	/					

試合開始時刻			
5/14(土)		5/15(日)	
1	9:00～	①	9:00～
2	10:20～	②	10:20～
3	11:40～	③	11:40～
4	13:00～	④	13:00～
5	14:20～	⑤	14:20～
6	15:40～	終了後閉会式	