

2014年度 名寄地区中学校交流バスケットボール大会開催要項

1. 主催 名寄地区バスケットボール協会
2. 主管 名寄地区ジュニアバスケットボール連盟 士別市立士別中学校
3. 期 日 2014年8月30日(土), 31日(日)
4. 会 場 士別中学校体育館

5. 実施要領

- ・ 種 別 中学校男子・女子
- ・ 競技形式 男子リーグ戦、女子予選リーグ戦・順位決定戦
- ・ 参加料 1チーム7,000円(大会当日に会場で申し受けます)
- ・ 競技規則 日本バスケットボール協会競技規則に準ずる
- ・ 組合せ 名寄地区ジュニアバスケットボール連盟の責任抽選とする
- ・ 申し込み メンバー表はメールの添付ファイル、FAX等で8月25日(月)までに報告してください。
(どの様式でもかまいません)

FAX 0165-23-1183(士別中学校) pujyo_306@yahoo.co.jp(戎谷)

・ 閉会式について

- ①開会の言葉
- ②成績発表
- ③表彰
- ④講評
- ⑤閉会の言葉

6. その他

- ・ 開会式は行いません。閉会式は行います。
- ・ 審判の割当てについては後日連絡します。
- ・ オフィシャルについては、生徒への指導をよろしくお願いいたします。
- ・ 何か不明な点がありましたら、士別中学校(Tel:0165-23-3524、FAX:0165-23-1183)戎谷まで連絡してください。
- ・ 体育館フロアでの飲食は厳禁です。(試合中の水分補給などは除く)
- ・ ウォーミングアップは、1階体育館前廊下または2階周回廊下でお願いします。午後からは1階ホールも使用可能です。(ボールは使用しないこと)
- ・ 控え室 男子～視聴覚室 女子～技術室
- ・ ゴミは各チーム持ち帰りとなります。貴重品、所持品については、各学校で責任をもって管理してください。

2014年度 名寄地区中学校交流バスケットボール大会組み合わせ

男子

	士別南	士別	名寄東	和寒	名寄
士別南		A-1	A-5	B-①	A-⑤
士別			A-①	B-⑤	A-3
名寄東				B-1	A-③
和寒					B-5
名寄					

女子予選リーグ【1日目】

Aリーグ

Bリーグ

	士別	名寄東	士別南
士別			
名寄東	A-2		
士別南	A-4	A-6	

	名寄	上士別	和寒
名寄			
上士別	B-2		
和寒	B-4	B-6	

順位決定戦【2日目】

決勝トーナメント

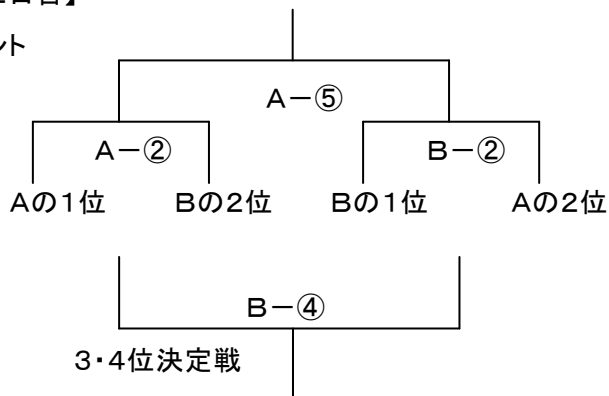

5・6位決定戦

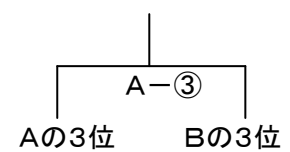

<大会日程> (ベンチ左 淡色) - (ベンチ右 濃色)

1 日目

30日(土)	Aコート		TO(A)	Bコート		TO(B)
1 9:00	男	士別 vs 士別南	和寒 女	男	名寄東 vs 和寒	名寄 男
2 10:20	女	名寄東 vs 士別	士別南 男	女	上士別 vs 名寄	士別南 女
3 11:40	男	名寄 vs 士別	和寒 男			
4 13:00	女	士別 vs 士別南	名寄東 女	女	名寄 vs 和寒	上士別
5 14:20	男	士別南 vs 名寄東	名寄 女	男	和寒 vs 名寄	士別 男
6 15:40	女	士別南 vs 名寄東	名寄東 男	女	和寒 vs 上士別	士別 女

2 日目

31日(日)	Aコート		TO(A)	Bコート		TO(B)
① 9:00	男	名寄東 vs 士別	女 A3位	男	和寒 vs 士別南	女 B3位
② 10:20	女	A1位 vs B2位	士別 男	女	B1位 vs A2位	和寒 男
③ 11:40	男	名寄 vs 名寄東	A②勝	女	A3位 vs B3位	B②勝
④ 13:00	男	士別 vs 和寒	<u>士別南男</u>	女	3・4位決定戦	名寄東 男
⑤ 14:20	男	士別南 vs 名寄	A②負	女	決勝戦	B②負
試合終了後	閉 会 式					