

# 平成21年度 稚内・名寄地区中学校春季バスケットボール大会(男子)

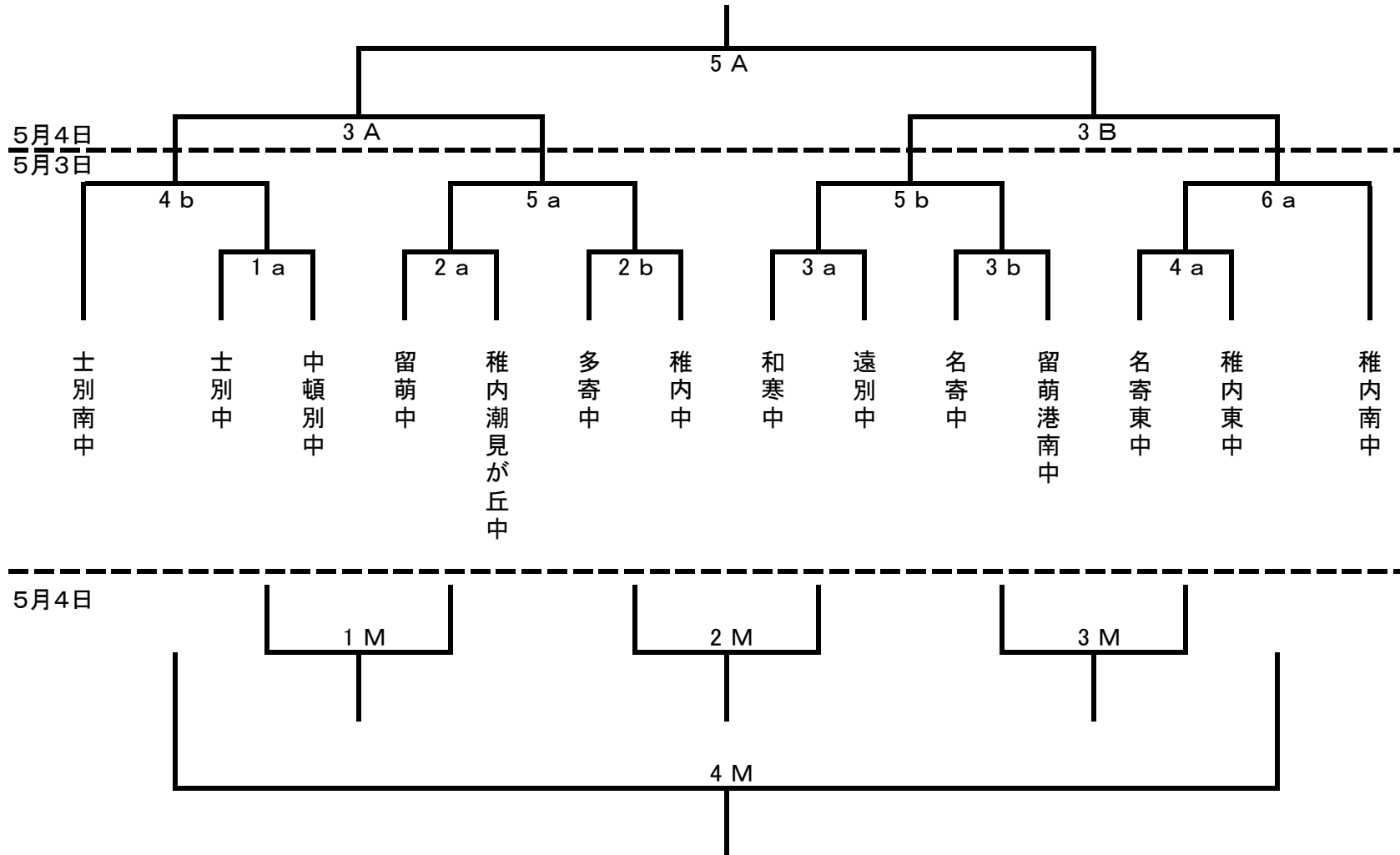

# 平成21年度 稚内・名寄地区中学校春季バスケットボール大会(女子)

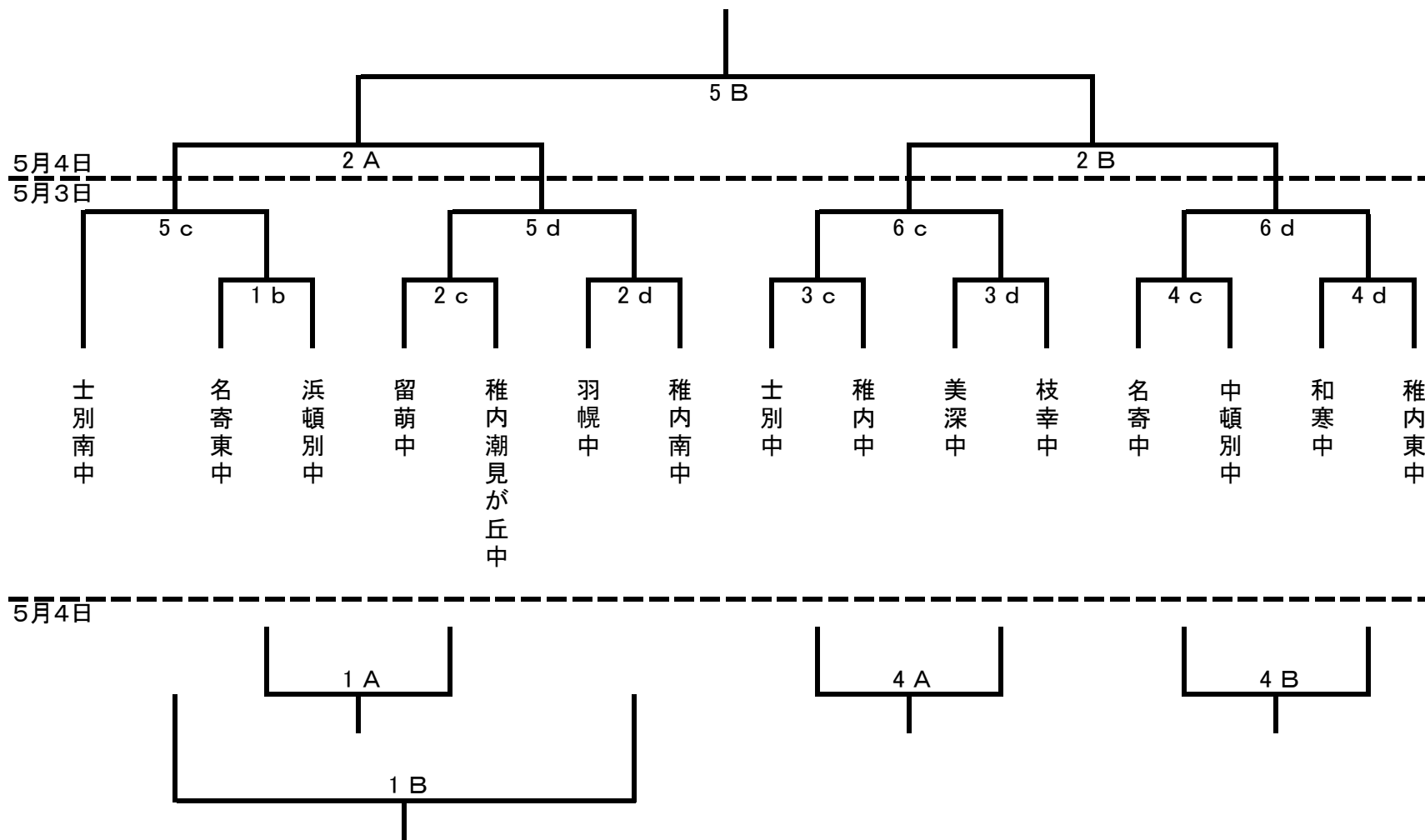

## 試合時間と会場

5月3日

a bコート 美深町民体育館  
c dコート 美深中学校

1試合目 10:00~11:20  
2試合目 11:20~12:40  
3試合目 12:40~14:00  
4試合目 14:00~15:20  
5試合目 15:20~16:40  
6試合目 16:40~18:00

5月4日

A Bコート 美深町民体育館  
M コート 美深中学校 (メインコート)

1試合目 9:00~10:20  
2試合目 10:20~11:40  
3試合目 11:40~13:00  
4試合目 13:00~14:20  
5試合目 14:20~15:40

**大会配慮事項** 以下の点を配慮し、名寄地区ジュニア連盟で抽選させていただきました。

- 同じ地区同士が1回戦で対戦することは、無いようにしました。
- 1回戦で負けても、もう1試合(コンソレ)できるように配慮しました。
- 最低1試合は、メイン会場の美深町民体育館で試合ができるよう配慮しました。
- 名寄地区・稚内地区の1・2位のチームは、準決勝まで対戦しないように振り分けました。
- 留萌地区1位のチームは、稚内・名寄の2位のチームの山に入るようにしました。
- 稚内市・留萌市のチームが1試合目に入らないよう配慮しました。(距離的な理由から到着時間の配慮)

## 連 絡

- 1試合目(3日の2c・2dもです。)以外のTOは、基本的に負けオフィシャルです。各チームで指導をお願いします。
- 1試合目(3日の2c・2dもです。)のTOについては、割りあたったチームに別途連絡します。
- 審判割については後ほど連絡します。
- 会場でのゴミの始末など、各チームで徹底し当番校に迷惑がかからないようにしてください。
- 3日の女子は、名寄東一浜頓別のみ美深町民体育館です。他は全て美深中学校です。間違えないようにしてください。
- 以前出した大会要項と試合の時間が変更になっています。ご確認ください。
- 2日間の熱戦を期待しています。